

ROLLENSCHNEID-SYSTEM

Nutmesserbüchse (Untermesserbüchse) Typ NB

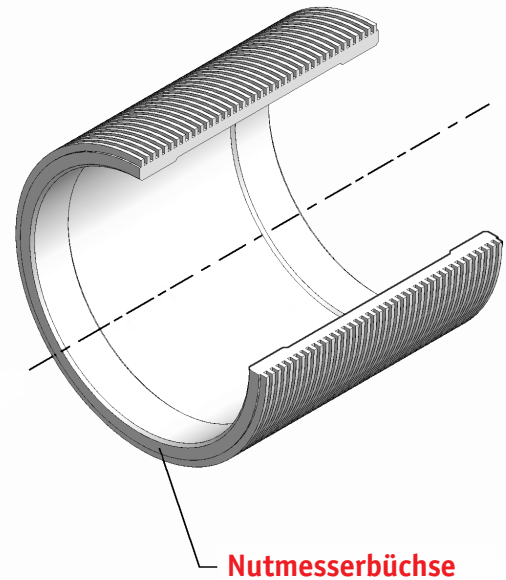

➔ zum axialen Spannen

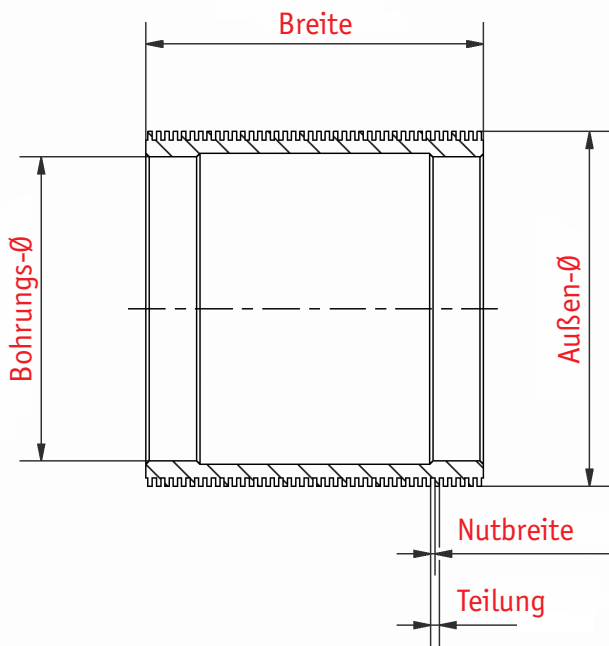
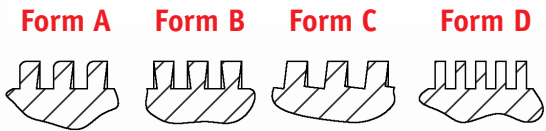

Außen-Ø	77	80	105	105	124	150	150	180	210	240
Bohrungs-Ø	60	60	80	90	100	100	120	150	180	210
Außen-Ø	250	275	290	300	300	350	390	400	410	450
Bohrungs-Ø	210	245	260	250	270	310	350	360	380	416

Bestell-Beispiel: Typ – Außen-Ø x Bohrungs-Ø x Breite / Teilung / Nutbreite / Form
aus Werkstoffgruppe
NB – 180 x 150 x 100 / 10 / 3 / A aus LWS

Teilung ab 5 mm / **Nutbreite** ab 2,2 mm

Standardbreiten und -toleranz: 50 / 100 $\pm 0,02$

Standard-Werkstoffgruppe: LWS

Sonderabmessungen und Sonderwerkstoffe auf Anfrage

Auch mit Schraubenfeststellung erhältlich